



# NewsWriter™

**ohne Chemie  
ohne Film  
mit Kostenreduzierung**



### Der platzsparendste und kostengünstigste CtP-Belichter in seiner Klasse

Der NewsWriter™ ist ein kostengünstiges CtP-System für die Produktion von druckfertigen Aluminiumplatten im Tageslichtbetrieb und ohne Einsatz von Chemie für kleine Zeitungs-Anwendungen oder kommerzielle Druckereien. Diese platzsparende CtP-Lösung arbeitet chemiefrei, zusätzliche Geräte (wie chemische Verarbeitungs-Einheiten oder Auswasch-Einheiten) sind nicht erforderlich.

**Semi-Automatisierung für Klein- und Mittelformat** setzt neue Maßstäbe in Kosten, Flexibilität und Geschwindigkeit. Der Newswriter™ produziert digitale CtP-Platten mit genauer Registrierung und hoher Qualität für Offset-Druckereien mit Klein- und Mittelformat-Druckmaschinen.

Die semi-automatische Plattenregistrierung des NewsWriter™ erlaubt die Verwendung der unterschiedlichsten Plattenformate, ohne dass irgendetwas am Gerät umgestellt werden muss. Das macht den Glunz&Jensen NewsWriter bestens geeignet für die kleinere Zeitungsdruckerei, die mit einer oder mehreren Druckmaschinen auch im kommerziellen Druck arbeitet.

### Inkjet-Technologie liefert Platten ohne Chemie

Der NewsWriter™ bringt ein Liquid Dot™ Bild auf lichtunempfindliche Aluminium-Druckplatten. Die bebilderten Platten werden manuell der integrierten Finishing-Einheit zugeführt, die die Platten trocknet und die Tinte mit der Oberfläche verbindet, so dass bis zu 50.000 Bogen auf der Druckmaschine erreicht werden können.

### Niedriger Verbrauch zum Nutzen der Umwelt

Der NewsWriter™ hat den niedrigsten Energieverbrauch in seiner Klasse und die geringste Wärmeabgabe. Dies hat positive Auswirkungen auf die Energiebilanz. Es besteht keine Notwendigkeit für zusätzliche Klimaanlagen bei bis zu 32°C Umgebungstemperatur. Der minimale Strombedarf bietet Ihnen erhebliche Kosteneinsparungen und ist umweltfreundlich.

### Der eigentliche Vorteil von iCtP

Natürlich ist der Vorteil von iCtP™ die Zeiteinsparung bei der Druckplattenproduktion, aber auch die Tatsache, dass präzise digitale Platten Einrichtzeiten im Druck reduzieren. Darüber hinaus macht der Tageslichtbetrieb und die chemiefreie Produktion iCtP™ zur idealen und wartungsarmen Lösung für die Plattenherstellung.



Der NewsWriter™ erhält ein Harlequin PostScript RIP nach Industriestandard. Die Eingabedaten können vom Mac oder PC im Postscript-, PDF-, EPS-, TIFF- oder JPEG-Format übergeben werden - der Auftrag wird abgearbeitet und direkt an den NewsWriter™ übertragen.



Der NewsWriter™ verfügt über ein semi-automatisches Plattenausrichtungs-System, um eine genaue Anlage-Registrierung und präzisen Transport bei der Bebilderung zu gewährleisten. Bei korrekter Anlage bestätigt eine visuelle Anzeige die richtige Position der Druckplatte.

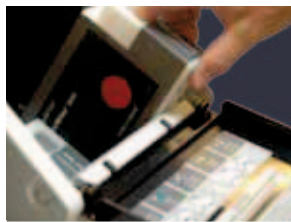

Der NewsWriter™ bebildert die Platten bei Tageslicht und braucht keine Entwicklungschemie. Durch die fortschrittliche Tinten-Technologie entfällt auch die Notwendigkeit einer Entwicklungsmaschine.



Einfach in der Anwendung: Vor Ihren Augen werden die lichtunempfindlichen Aluminium-Druckplatten bebildert, mit dem NewsWriter™ gibt es also keine Umstellungen im Umgang mit den Druckplatten.



Bebilderte Druckplatten werden in den unterhalb der Druckeinheit angeordneten Finisher eingelegt. Im Finisher wird die LiquidDot™-Tinte auf der Druckplatte ausgehärtet und verbindet sich fest mit der Oberfläche. Eine integrierte Gummierungseinheit konserviert die Druckplatten.



## Technische Daten

Bebilderungseinheit	10 x 360 ultrahoch aufgelöstes Bebilderungsfeld (3600 Düsen mit Makro-Piezotechnologie erzeugen bis zu 2880 dpi Auflösung)
Bebilderungstinte	Patentierter Liquid Dot™ Technologie
Plattentyp	Unbeschichtete, elektrochemisch aufgerauhte Aluminiumplatte, optimiert für iCtP™ (erhältlich in allen Standardformaten und gängigen Zeitungsdruck-Formaten)
Plattenstärken	Aluminium 0,15 / 0,20 / 0,30 mm
Plattenbreiten	205 - 650 mm
Plattenlängen	279 - 915 mm
Max. Bebilderungsformat (B x L)	609 x 896 mm
Finishing-Einheit	Automatisches integriertes Gummierungssystem
Auflösung	1440 x 1440 / 1440 x 2880 oder 2800 x 2800 dpi
Bebilderungsgeschwindigkeit	9 - 17 Platten/Stunde bei Plattenformat 318 x 559 mm 9 - 13 Platten/Stunde bei Plattenformat 585 x 635 mm 9 - 10 Platten/Stunde bei Plattenformat 586 x 889 mm Bebilderungsgeschwindigkeit ist abhängig von Plattenformat, Druckbild und Auflösung
Auflage	50.000 Bogen
RIP	RIP-PC mit Harlequin-RIP, 2GB RAM, 100 BaseT-Ethernet mit Anschluss an MAC- und PC-Umgebungen
Rasterung	Konventionelles Raster (AM) für Zeitungsdruck bis zu 133 lpi (52 lpcm) oder Stochastisches Raster (FM), optimiert für iCtP™ gewährleistet Moiré-freies Druckbild
Stromversorgung	100 bis 230 V, 50/60 Hz
Stromverbrauch	Bereitschaftsbetrieb: 0,3 kW    Betrieb: 3 kW
Umgebungsbedingungen	Temperaturbereich 18 - 32°C; 20°C oder höher empfehlenswert
Luftfeuchtigkeit	35 to 80 % (kondensationsfrei)
Platzbedarf (L x B x H)	2765 x 1360 x 1338 mm
Gewicht	verpackt: 320 kg (705 lbs)    unverpackt: 215 kg (474 lbs)
Standard-Ausstattung	NewsWriter™ High Definition Inkjet-Druckeinheit, Finisher-Einheit mit Trocknung, Gummierung und Trocknungssystem, Ein- und Ausgabetrichter, RIP-Workstation mit Mac- und PC-Anschluss, Harlequin basiertes Xitron-RIP mit iScreening-Technologie, Proof-Unterstützung für Epson 4800/4880, 7800/7880, 9800/9880 and Fluid-Starterkit.

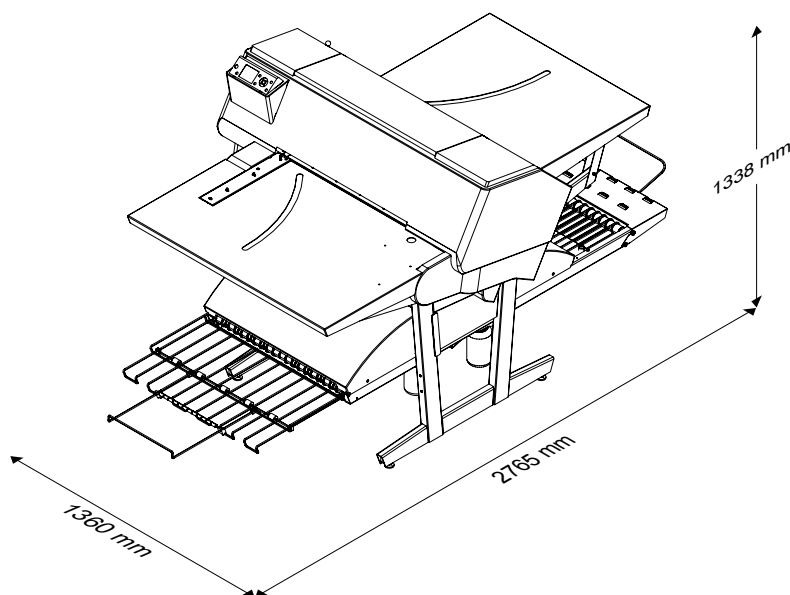

GLUNZ & JENSEN 

**PRE PRESS**  
Systeme  GmbH

Hägenstraße 9, 30559 Hannover

Telefon (0511) 5 86 17-0  
Fax (0511) 5 86 17 17

mail@prepress-hannover.de  
www.prepress-hannover.de

[www.platewriter.de](http://www.platewriter.de)